

## Zkušební tlakové pumpy PI 25 - 50 - 95



www.nipo.cz  
 www.nipo.sk

### Popis

Zkušební pumpy ke tlakovým zkouškám potrubních rozvodů a tlakových nádob.  
 Litinový blok pumpy, ocelová nádrž, tlakový válec a ventily z mosaze  
 Odolná konstrukce i pro stavby  
 Manometer v kovovém provedení

#### Pumpa PI 25

Přívodní závit Ø 3/8" vnější  
 Obsah nádoby 12 Litrů  
 Max. tlak 25 bar  
 Hmotnost 10 kg

#### Pumpa PI 50

Přívodní závit Ø 3/8" vnější  
 Obsah nádoby 38 Litrů  
 Max. tlak 50 Bar  
 Hmotnost 21,5 kg

#### Pumpa PI 95

Přívodní závit Ø 3/8" vnější  
 Obsah nádoby 38 Litrů  
 Max. tlak 100 Bar  
 Hmotnost 21,5 kg

### Rozměry

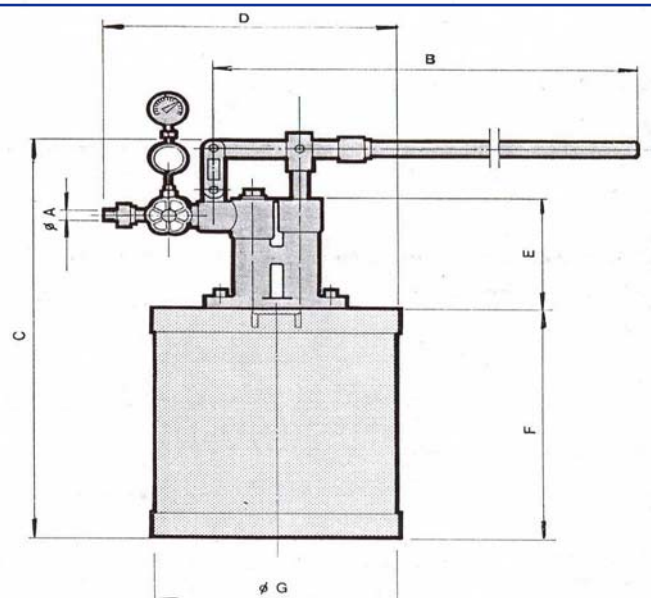

Typ	A	B	C	D	E	F	G	Kg
PI / 25	1/2" GAS	420	450	315	120	272	255	10,300
PI / 50	1/2" GAS	683	558	404	150	397	390	21,600
PI / 100	1/2" GAS	683	558	404	150	397	390	21,600

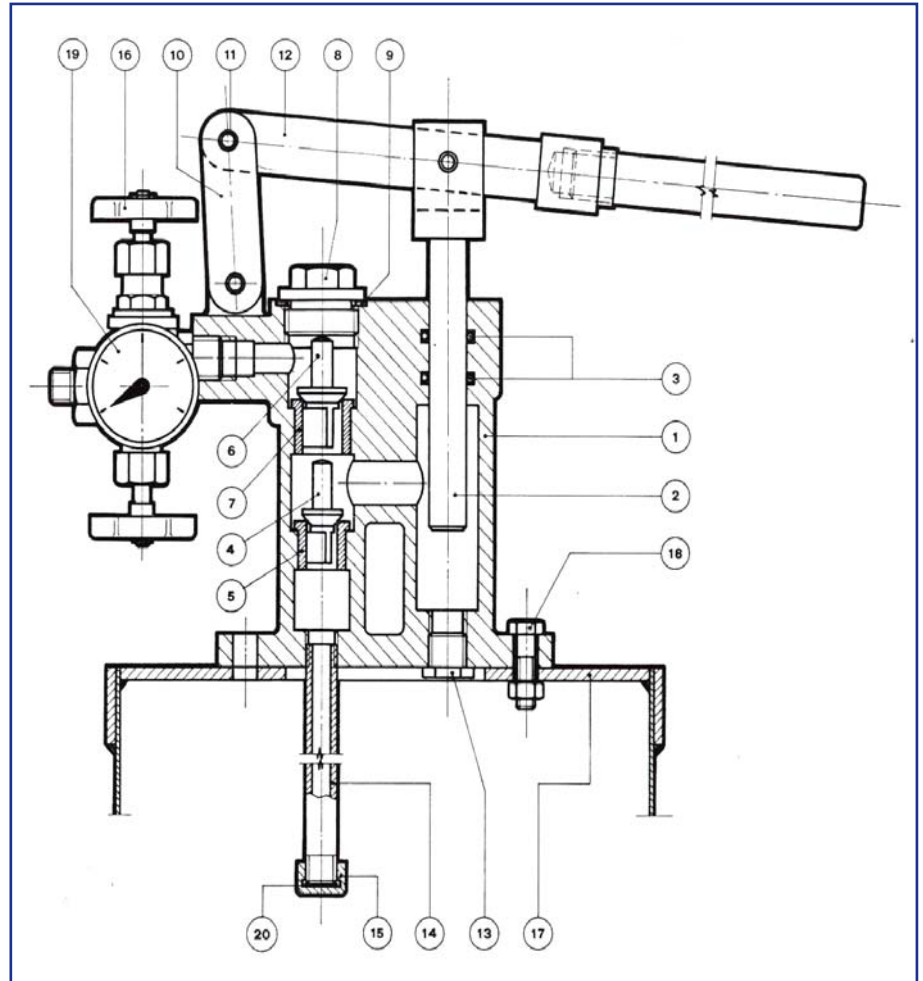

#### Rozpis náhradních dílů

- |                       |                         |
|-----------------------|-------------------------|
| 1. blok pumpy         | 10. Páka pumpy          |
| 2. Válec              | 11. Elastický kolík     |
| 3. O-kroužek          | 12. Rameno              |
| 4. Dolní klapka       | 13. Dolní ucpávka       |
| 5. Sedlo dolní klapky | 14. Nasávací trubka     |
| 6. Horní klapka       | 15. Filtr               |
| 7. Sedlo horní klapky | 16. Ventil              |
| 8. Ucpávka            | 17. Nádrž               |
| 9. Těsnění            | 18. Čep                 |
| 10. Vačka             | 19. Manometr do 150 bar |

# Zkušební tlaková pumpa PI - 95

## Montáž & návod k obsluze

Tlakovou pumpu je potřeba po rozbalení smontovat(sešroubovat)dle pořadí. Již aplikované PTFE pásky na obou závitech nasávací trubky prosíme neodstraňovat,slouží k dokonalému, hermetickému utěsnění spojení.

- 1 Sešroubování sací trubky do spodní části tělesa pumpy(směrem do nádrže)*
- 2 Pomocí přiložených šroubů smontujte těleso pumpy s nádrží pumpy*
- 3 Připojte ventilovou jednotku tak, že výstup pro trubku manometru bude nahoře*
- 4 Připojte trubku manometru(vertikálně)*
- 5 Připojte manometr*
- 6 Připojte vhodnou tlakovou hadici(není součástí dodávky)*
- 7 Zkontrolujte těsnost všech spojů*
- 8 Naplňte nádrž dostatečným množstvím vody nebo oleje smíšeného s vodou, tak, aby byla ponořena sací trubka a proveďte tlakovací zdvih a zkontrolujte těsnost*
- 9 Bude-li to nezbytné prověřte těsnost závitových spojů pomocí detekční pěny*

### **Standardní verze PI - 100 pozůstává z:**

Litinového tělesa pumpy-Mosazné ventilové jednotky-Mosazného pístu a vnitřních ventilů-  
Nitril kaučkových těsnění-Manometru 150 bar-Šedé ocelové nádrže s kapacitou 38 l.  
Hmotnost 22 Kg-Vnější výstupní závit 3/8"-Zkušební tlak až 100 Bar

